

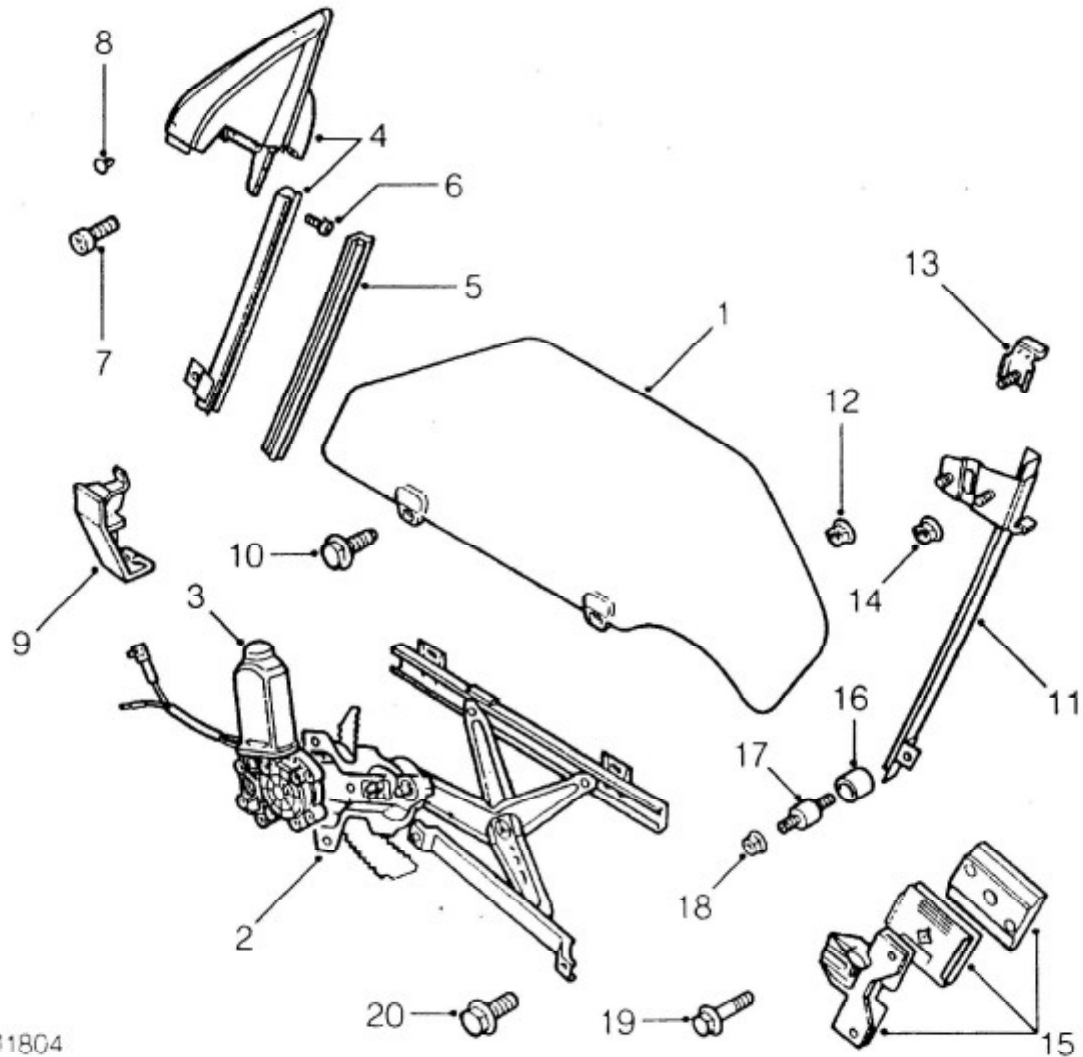

BAUTEILE DER ELEKTRISCHEN FENSTERHEBER



76M1804

- | | |
|---|--|
| 1. Türscheibe | 11. Fensterrahmen |
| 2. Hebermechanismus | 12. Mutter - Schienenhalter oben, 2 Stück |
| 3. Wischemotor | 13. Schraubhalter - Glshalterung |
| 4. Blendengruppe | 14. Mutter - Glshalterung |
| 5. Fensterrahmen | 15. Glshaltegruppe |
| 6. Schraube - Fensterrahmen an Blende, 2 Stück | 16. Hülse - Fensterrahmeneinstellung, 2 Stück |
| 7. Schraube - Blende, 2 Stück | 17. Schraube - Fensterrahmeneinstellung, 2 Stück |
| 8. Clip - Blende | 18. Mutter - Fensterrahmeneinstellung, 2 Stück |
| 9. Scheibenanschlag | 19. Schraube - Glshalterung |
| 10. Schraube - Scheibe an Hebermechanismus, 2 Stück | 20. Schraube - Hebermechanismus, 2 Stück |