

KAROSSERIE

FUNKTIONSWEISE DER ZENTRALVERRIEGELUNG

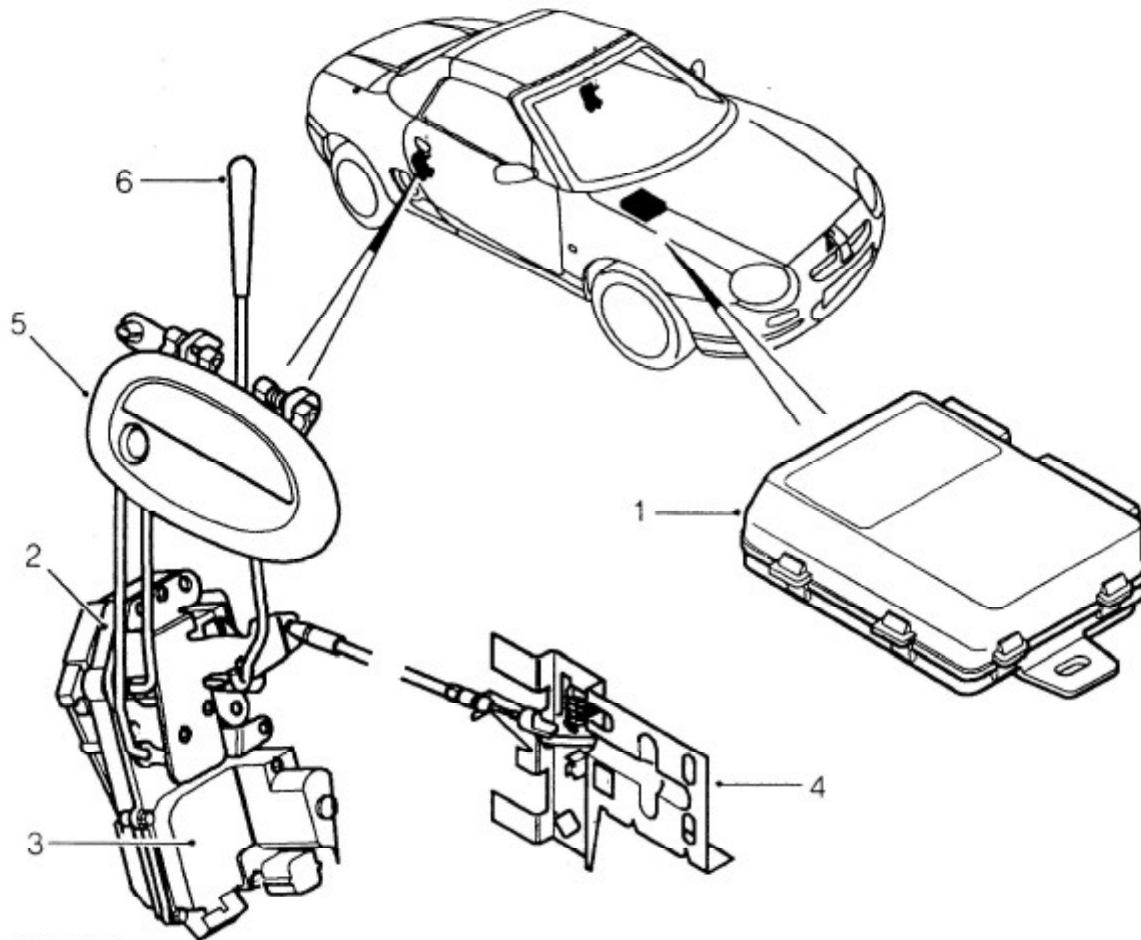

76M1818

1. Steuergerät der Diebstahlsicherung
2. Schloßfallengruppe
3. Verriegelungsmotor

4. Türinnengriff
5. Türaußengriff und Schloß
6. Verriegelungsknopf

Die Zentralverriegelung kann auf verschiedene Weise betätigt werden:

- mit dem Sender (Fernbedienung)
- mit dem Schlüssel im Fahrertürschloß
- mit dem Verriegelungsknopf an der Fahrertür

Die beiden Türschlösser werden durch getrennte, gleichzeitig funktionsfähige Verriegelungsmotoren betätigt. Gesteuert werden sie vom Steuergerät der Diebstahlsicherung, das hinter der Mittelkonsole angeordnet ist, unter dem Heizungssteuergerät.

Signale von der Fernbedienung werden vom Steuergerät der Diebstahlsicherung empfangen. Je nach Signal nimmt das Steuergerät entweder die Ver- oder Entriegelung der Türen vor, indem es den Speisestrom der Verriegelungsmotoren entsprechend polarisiert.

Wenn der Schlüssel im Fahrertürschloß gedreht oder der Verriegelungsknopf herausgezogen wird, wird die Fahrertür mit der Schloßfalle mechanisch verriegelt, wodurch der Schloßfallenschalter betätigt wird. Der Schloßfallenschalter gibt ein Massesignal an das Steuergerät der Diebstahlsicherung ab, das daraufhin den Verriegelungsmotor in der Beifahrertür ansteuert, so daß auch diese Tür verriegelt wird.

Die Beifahrertür kann mit ihrem Verriegelungsknopf ver- oder entriegelt werden, wobei die Zentralverriegelung jedoch nicht betätigt wird.